

mod. COLGANTE (PENDENTE)

mod. MONTANTE (UPRIGHT)

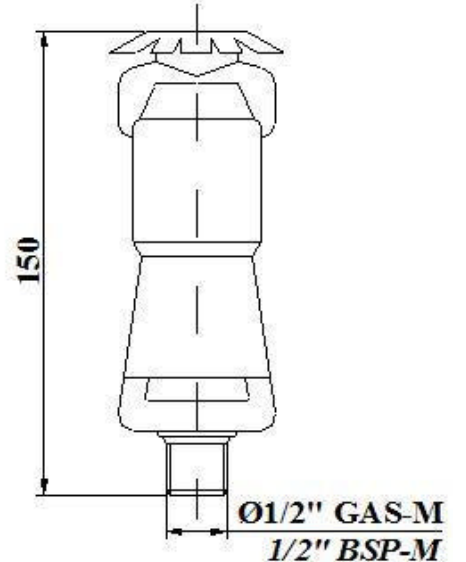

Dimensiones en mm
Dimensões em mm

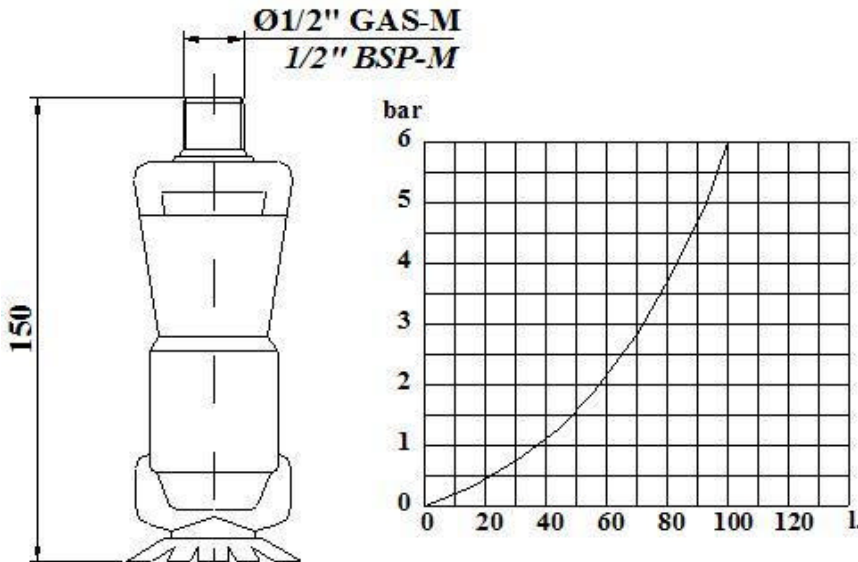
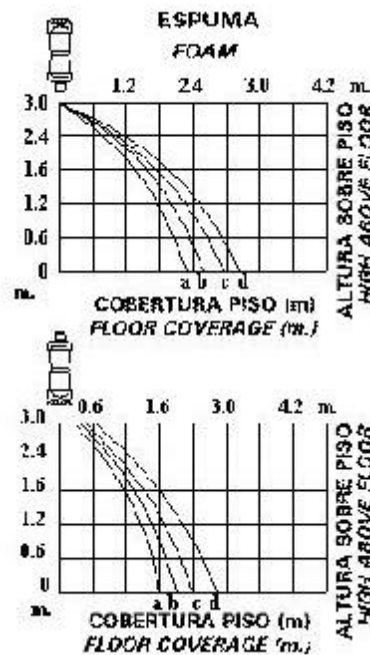
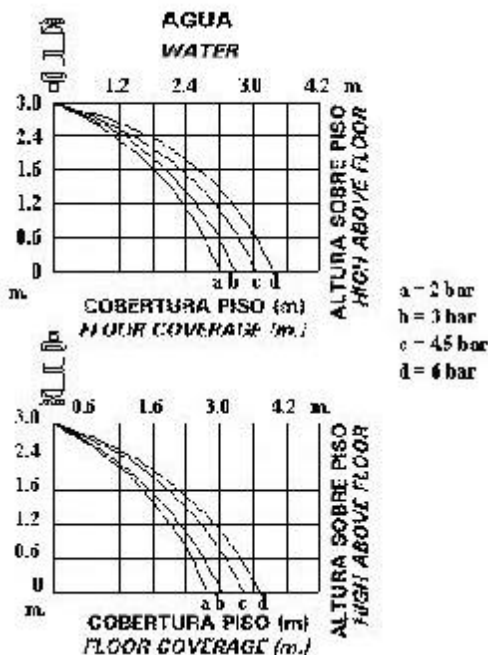

CARACTERÍSTICAS CONSTRUCTIVAS

- Cuerpo de bronce
- Peso: 550 g
- Factor K: 41,2
- Relación de expansión: 1:6 ⁽¹⁾⁽²⁾

OPCIONAL

- Diversas conexiones
- Diversos caudales

⁽¹⁾ La relación de expansión es con aire limpio, salvo indicación en contra del fabricante de espuma.

⁽²⁾ Depende del tipo de concentrado de espuma.

CARACTERÍSTICAS DE FABRICO

- Corpo em bronze
- Peso: 550 g
- Factor K: 41,2
- Relação de expansão: 1/6 ⁽¹⁾⁽²⁾

OPCIONAL

- Ligações diferentes
- Diferentes caudais

⁽¹⁾ Entende-se que a relação de expansão é com ar limpo salvo indicação em contrário do fabricante.

⁽²⁾ Depende do concentrado.